

2023年JAF国内カート競技車両規則

※下線部分：変更箇所

2023年規則				2022年規則			
第1章 カート競技車両の分類と定義				第1章 カート競技車両の分類と定義			
第1条 カート競技車両の分類				第1条 カート競技車両の分類			
カート競技に使用する車両を次の通り分類する。				カート競技に使用する車両を次の通り分類する。			
1) ~2) (略)				1) ~2) (略)			
1. カート競技車両のクラス区分				1. カート競技車両のクラス区分			
カートは、使用されるエンジンによって、次の8つのカテゴリーに区分される。				カートは、使用されるエンジンによって、次の8つのカテゴリーに区分される。			
クラスKZ1、KZ2は格式準国内以上の競技として行われなければならない。				クラスKZ1、KZ2は格式準国内以上の競技として行われなければならない。			
変速機なしのエンジンについては、いかなる可変点火装置（徐々に早めたり遅らせたりする装置）も禁止される。変速機付きのエンジンについては、可変点火装置はJAFおよびCIK-FIAに承認されるものとする。				変速機なしのエンジンについては、いかなる可変点火装置（徐々に早めたり遅らせたりする装置）も禁止される。変速機付きのエンジンについては、可変点火装置はJAFおよびCIK-FIAに承認されるものとする。			
	カテゴリー	クラス	排気量		カテゴリー	クラス	排気量
1	FP	FP-Jr	100cc	1	FP	FP-Jr	100cc
		FP-Jr Cadets	100cc			FP-Jr Cadets	100cc
		FP-2	100cc			FP-2	100cc
		FP-3	100cc			FP-3	100cc
2	FC	FC	125cc	2	FC	FC	125cc
		FC-2	125cc			FC-2	125cc
3	FS-4	FS-4	280cc	3	FS-4	FS-4	280cc
4	FS-125	FS-125	125cc	4	FS-125	FS-125	125cc
5	OK	OK	125cc	5	OK	OK	125cc
		OK-Junior	125cc			OK-Junior	125cc
6	KZ	KZ2	125cc	6	KZ	KZ2	125cc
		KZ1	125cc			KZ1	125cc
7	Superkart	Superkart	250cc	7	Superkart	Superkart	250cc
8	Mini	Mini	60cc	8	Mini	Mini	60cc
9	EV	EV	—				

第2条 定義

1. ～6. (略)

7. モーター (電気モーター)

(電気)モーターは電気エネルギーを機械的エネルギーに変換する回転機である。

8. コントローラー

バッテリーからの供給電気エネルギーを制御して回転機の出力を制御する電気回路装置である。

9. バッテリー

電気エネルギーを蓄える蓄電装置で、直列あるいは並列に複数接続されたセル群が、安全機能を有したバッテリー制御装置と共に密閉容器に収納した電力供給用の蓄電システムである。

第2章 一般規定

第3条～第4条 (略)

第5条 シャシー

フレームの構造は強固で、かつシャシーと一体となっており、一時的な部分を含んでいてはならない。フレームの幅は車輪の内側リムの間隔以下でなければならない。車輪および車体部分を除き、いかなる部分もフレームから外部に突出してはならない。フレームは磁気に感応する材質で、直径25mm以上のものであって、かつ肉厚1.8mm以上の円形の鋼管、またはそれと同程度の強度を有するものを用いなければならない。

ただし、CIK-FIA公認シャシー、JAF公認シャシーともに公認有効期間が満了した後、さらに2年間JAF公認の国内格式以下の競技会で使用することが認められる。

1. ～2. (略)

第2条 定義

1. ～6. (略)

第2章 一般規定

第3条～第4条 (略)

第5条 シャシー

フレームの構造は強固で、かつシャシーと一体となっており、一時的な部分を含んでいてはならない。フレームの幅は車輪の内側リムの間隔以下でなければならない。車輪および車体部分を除き、いかなる部分もフレームから外部に突出してはならない。フレームは磁気に感応する材質で、直径25mm以上のものであって、かつ肉厚1.8mm以上の円形の鋼管、またはそれと同程度の強度を有するものを用いなければならない。

ただし、CIK-FIA公認シャシー、JAF公認シャシーともに公認有効期間が満了した後、さらに2年間JAF公認の国内格式以下の競技会で使用することが認められる。

1. ～2. (略)

3. シャシー補助部品

1) (略)

2) 必須事項

これらはしっかりと固定されていなくてはならない。可動性の連結部は認められる。

チタニウムの使用は禁止される。

①～④ (略)

シャシーフレームおよびシャシー主要部品

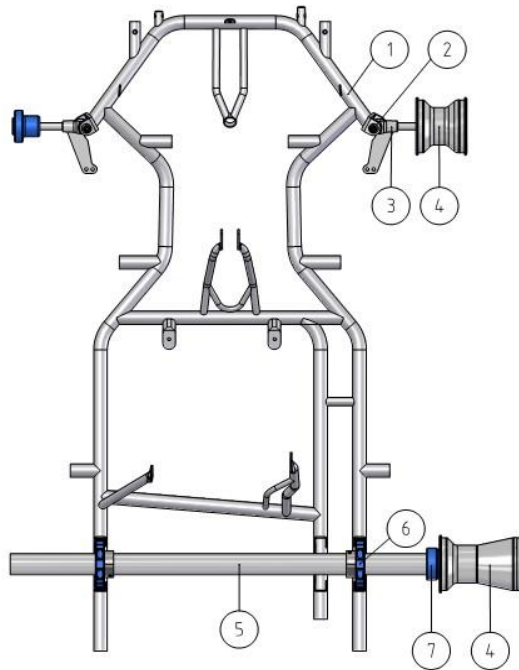

Caption

① Front axle supports

② King-pin

③ Steering knuckles

④ Rims

⑤ Rear axle

⑥ Rear axle supports

⑦ Hubs

⑤ (略)

第6条 寸法と重量

1. (略)

2. 重量

3. シャシー補助部品

1) (略)

2) 必要事項

これらはしっかりと固定されていなくてはならない。可動性の連結部は認められる。

チタニウムの使用は禁止される。

①～④ (略)

シャシーフレームおよびシャシー主要部品

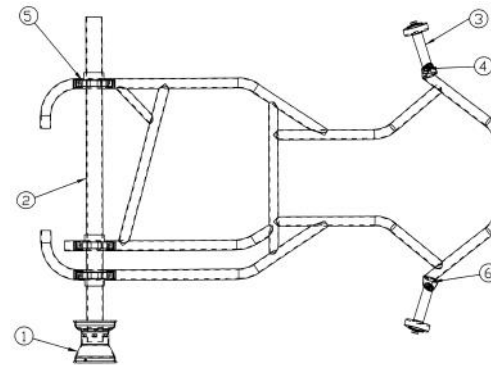

⑤ (略)

第6条 寸法と重量

1. (略)

2. 重量

1) 車両最低重量制限

①カテゴリーFP	: FP-Jr	: 130kg
	: FP-Jr Cadets	: 110kg
	: FP-2	: 145kg
	: FP-3	: 145kg
②カテゴリーFC	: FC	: 165kg
	: FC-2	: 165kg
③カテゴリーFS-4	: FS-4	: 別途定める
④カテゴリーFS-125	: FS-125	: 別途定める
⑤カテゴリーOK	: OK	: 145kg
	: OK-Junior	: 140kg
⑥カテゴリーKZ	: KZ2	: 175kg
	: KZ1	: 175kg
⑦カテゴリーSuperkart	: Superkart	: 208kg/218kg
⑧カテゴリーMini	: Mini	: 110kg
⑨カテゴリーEV	: EV	: 別途定める

2) ~4) (略)

第7条 バンパー

バンパーとは、フロント、リアおよびサイドに義務付けられる防護物である。バンパーには、磁気反応鋼材を用いなければならない。

1. ~6. (略)

サイドバンパーは Superkart には義務付けられない。

1) 車両最低重量制限

①カテゴリーFP	: FP-Jr	: 130kg
	: FP-Jr Cadets	: 110kg
	: FP-2	: 145kg
	: FP-3	: 145kg
②カテゴリーFC	: FC	: 165kg
	: FC-2	: 165kg
③カテゴリーFS-4	: FS-4	: 別途定める
④カテゴリーFS-125	: FS-125	: 別途定める
⑤カテゴリーOK	: OK	: 145kg
	: OK-Junior	: 140kg
⑥カテゴリーKZ	: KZ2	: 175kg
	: KZ1	: 175kg
⑦カテゴリーSuperkart	: Superkart	: 208kg/218kg
⑧カテゴリーMini	: Mini	: 110kg

2) ~4) (略)

第7条 バンパー

バンパーとは、フロント、リアおよびサイドに義務付けられる防護物である。バンパーには、磁気反応鋼材を用いなければならない。

1. ~6. (略)

サイドバンパーは Superkart には義務付けられない。

基準C参考図

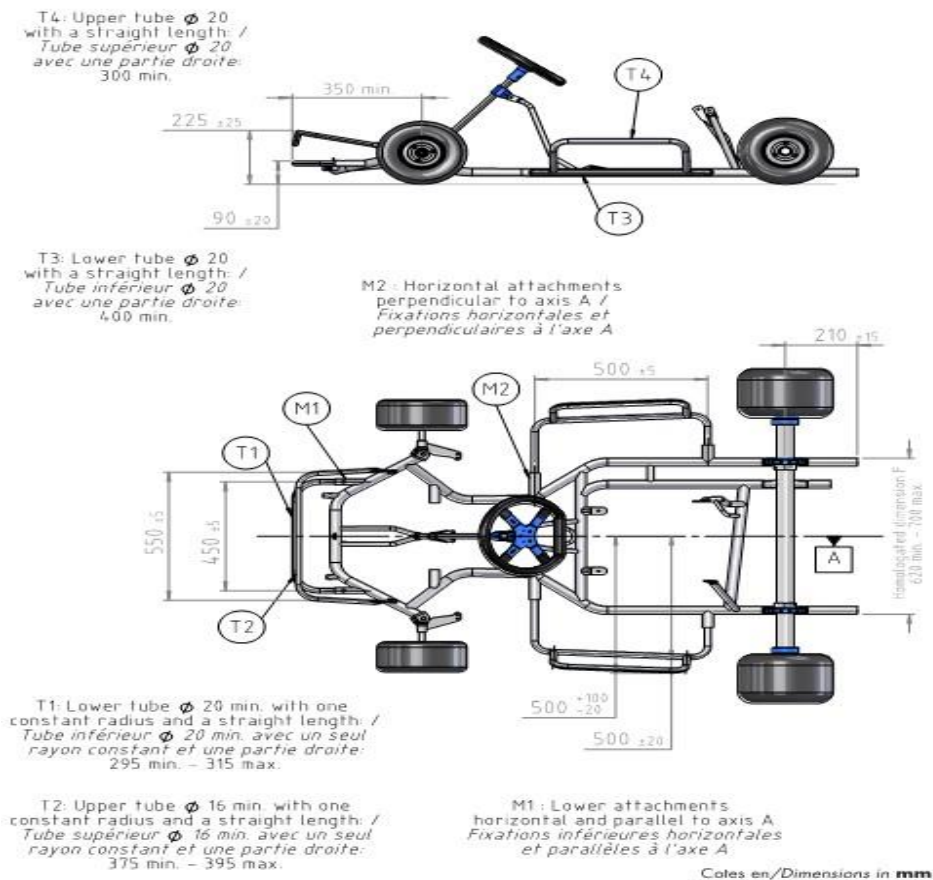

第8条 (略)

第9条 ボディワーク

車体の構造は次の通りとする。なお、CIK-FIA公認ボディワーク（取付方法を含む）は、全ての国内競技に有効である。

1. ボディワーク (Superkartを除く)
 - 1) ~ 5) (略)

基準C参考図

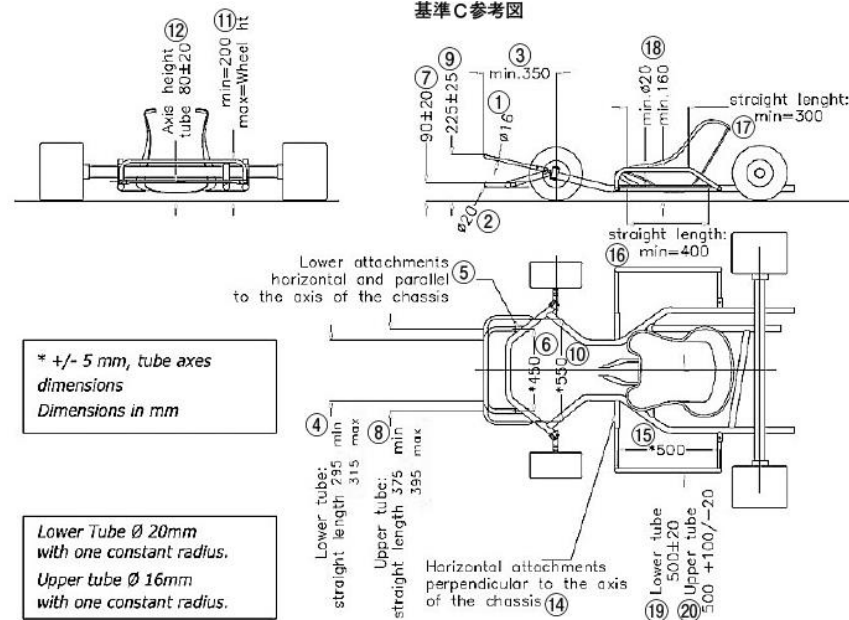

第8条 (略)

第9条 ボディワーク

車体の構造は次の通りとする。なお、CIK-FIA公認ボディワーク（取付方法を含む）は、全ての国内競技に有効である。

1. ボディワーク (Superkartを除く)
 - 1) ~ 5) (略)

基準C参考図

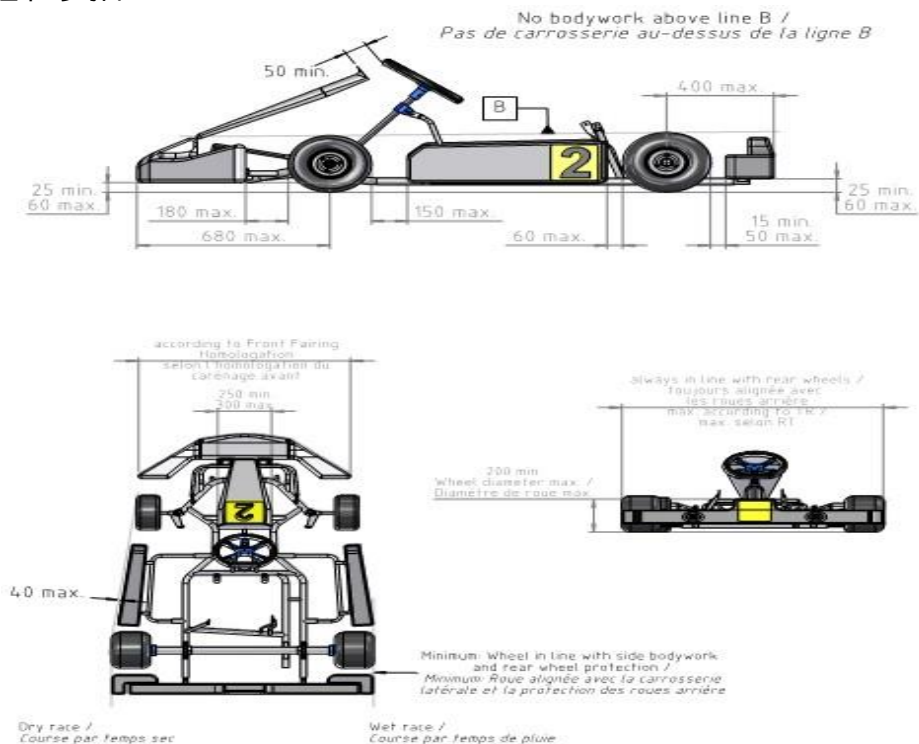

6) (略)

第10条～第15条 (略)

第16条 ステアリング

ステアリングは、完全に閉じられた円形のステアリングホイール（円形の上部および下部1/3は、直線またはステアリングホイールの他の部分と異なる角度を有してもよい）によって操作されるものでなければならない。ステアリング上に付加されるいかなる装置も、ステアリング平面から最大20mmまでとし、鋭い部位があってはならない。ケーブル

基準C参考図

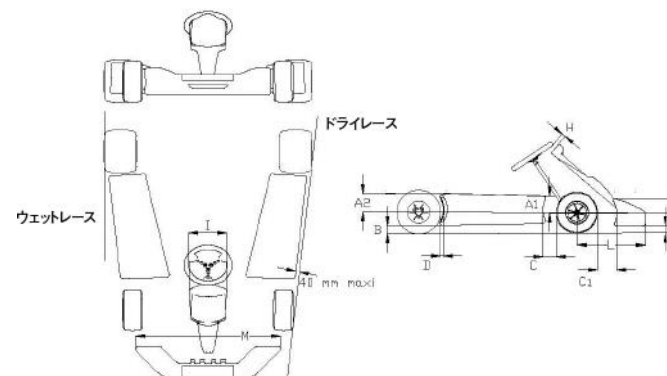

6) (略)

第10条～第15条 (略)

第16条 ステアリング

ステアリングは、完全に閉じられた円形のステアリングホイール（円形の上部および下部1/3は、直線またはステアリングホイールの他の部分と異なる角度を有してもよい）によって操作されるものでなければならない。ステアリング上に付加されるいかなる装置も、ステアリング平面から最大20mmまでとし、鋭い部位があってはならない。ケーブル

ルまたはチェーンによってステアリングを操作するものは一切認められない。ステアリングのすべての部分は、安全で確実な取付け方法（ロックナット）でなければならない。



第17条～第24条（略）

第25条 燃料

1. 燃料

石油会社で生産され、通常のカソリンスタンドのポンプから販売される自動車用の無鉛ガソリンの使用が義務付けられる。

また、2023年JAF国内競技車両規則第4編 カーボンニュートラルに関する共通規定第2条に合致する燃料について、日本国内での使用に係る関係法令等（道路運送車両の保安基準、揮発油等の品質確保等に関する法律、等）に準拠するものであれば、オーガナイザーは特別規則にてその使用を規定することができる。

エンジンオイルについては、通常市販されているもののみとし、それ以外の添加物の使用は一切認められない。

すべての燃料冷却方式は禁止される。

第26条 ホイールおよびタイヤ

1. ホイールおよびタイヤ

ルまたはチェーンによってステアリングを操作するものは一切認められない。ステアリングのすべての部分は、安全で確実な取付け方法（ロックナット）でなければならない。

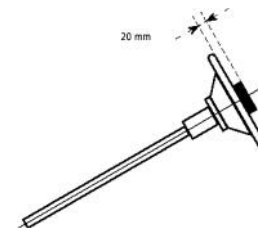

第17条～第24条（略）

第25条 燃料

1. 燃料

石油会社で生産され、通常のカソリンスタンドのポンプから販売される自動車用の無鉛ガソリンの使用が義務付けられる。

エンジンオイルについては、通常市販されているもののみとし、それ以外の添加物の使用は一切認められない。

すべての燃料冷却方式は禁止される。

第26条 ホイールおよびタイヤ

1. ホイールおよびタイヤ

1) ~ 6) (略)

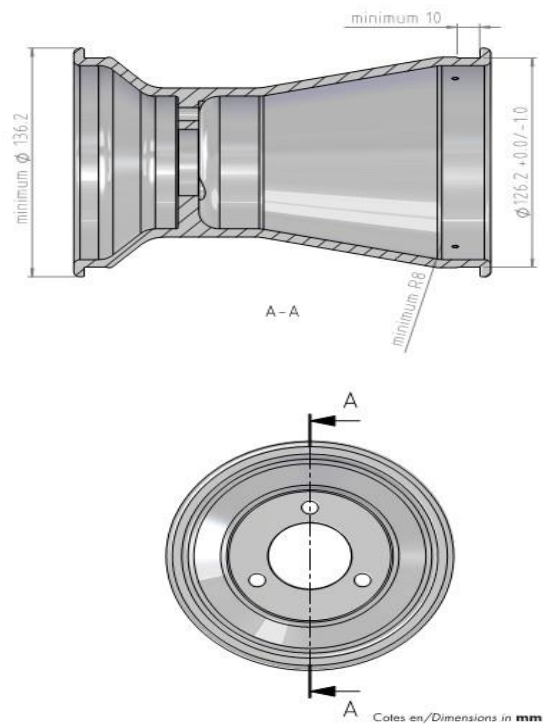

2. (略)

第27条~第28条 (略)

第29条 公認

1. 公認

1) (略)

2) エンジンの公認

1) ~ 6) (略)

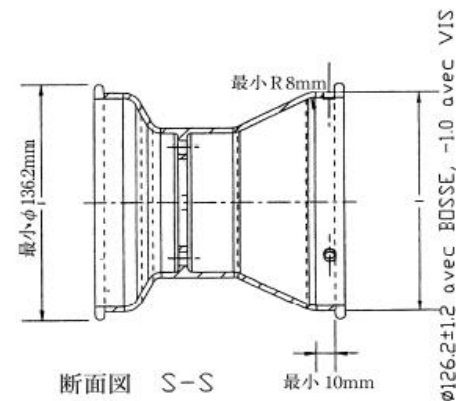
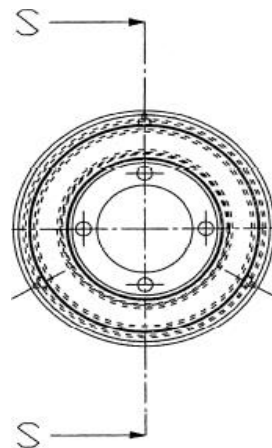

2. (略)

第27条~第28条 (略)

第29条 公認

1. 公認

1) (略)

2) エンジンの公認

カテゴリーFC、FS-4、FS-125およびMiniを除く全てのカテゴリーのエンジンは、CIK-FIAまたはJAFの公認を得なければならない。

JAF公認エンジンの公認有効期間は9年間とする。なお、公認の延長は可能とされる。公認期間が満了した後、さらに2年間JAF公認の国内格式以下の競技会で使用することが認められる。

公認される以前に競技に使用してはならず、かつ、次の条件を満たさなければならない。

また、CIK-FIA公認期間が満了した後、さらにJAFが認めた場合、エンジン・キャブレター・インテークサイレンサー・イグニッションはJAF公認の国内格式以下の競技会で使用することが認められる。

①～④ (略)

2. ～6. (略)

第30条～第32条 (略)

第3章～第13章 (略)

第51条 本規則の施行

本規則は、2023年1月1日より施行する。

2023年JAF国内カート競技規則細則・
指定カートタイヤについて

1. ～5. (略)

カテゴリーFC、FS-4、FS-125およびMiniを除く全てのカテゴリーのエンジンは、CIK-FIAまたはJAFの公認を得なければならない。

エンジンの公認有効期間は9年間とする。なお、公認の延長は可能とされる。公認期間が満了した後、さらに2年間JAF公認の国内格式以下の競技会で使用することが認められる。

公認される以前に競技に使用してはならず、かつ、次の条件を満たさなければならない。

①～④ (略)

2. ～6. (略)

第30条～第32条 (略)

第3章～第13章 (略)

第51条 本規則の施行

本規則は、2022年1月1日より施行する。

2022年JAF国内カート競技規則細則・
指定カートタイヤについて

1. ～5. (略)

6. 再申請

1) 再申請のあったカートタイヤについては、書類審査にて承認審議を行う。但し、2期連続で再申請される場合、2期目については性能概要テストおよび/または査察を実施する。

2) 2016年以前の性能条件にて指定されたカートタイヤについては、「2023年JAF国内カート競技車両規則細則・指定カートタイヤについて」に定める指定カートタイヤに要求される項目についての性能概要テストおよび/または査察を実施する。

2023年JAFカート車両概要一覧表

機械部品 クラス区分	エンジン			フロント フェアリ ング装着	キャブレター (リストラクター)	マフラー	シャシー	タイヤ	最低 重量	
	型式	公認	改造							
F P-Jr	ピストン・バルブ	JAF クラッチ自由	JAF規定	義務	メーカー純正 最大24mm・バタフライ	メーカー純正	自由(JAF規定) Fブレーキ禁止	JAF指定タイヤ (オーガナイザー指定ワニメイク)	130kg	
F P-Jr Cadets		JAF クラッチ付	改造禁止	義務			JAF登録またはCIK 公認(Mm) Fブレーキ禁止	JAF指定タイヤ (オーガナイザー指定ワニメイク)	110kg	
F P-2		JAF	JAF規定	義務			自由 ただし Fブレーキ禁止	JAF指定タイヤ (オーガナイザー指定ワニメイク)	145kg	
F P-3		JAF ※ワニメイクエンジン	改造禁止	義務			自由 ただし Fブレーキ禁止	JAF指定タイヤ (オーガナイザー指定ワニメイク)	145kg	
F C	単気筒125cc	CIKまたはJAF(登録)	JAF	義務	最大数:1	自由 (JAF規定)	自由 (JAF規定)	自由 (JAF規定)	165kg	
F C-2		CIKまたはJAF(登録)	JAF	義務		自由 (JAF規定)	自由 (JAF規定)	自由 (JAF規定)	165kg	
F S-4	4ストローク280cc	CIKまたはJAF(登録) ※ワニメイクエンジン	改造禁止	義務	インジェクション方式は 禁止	自由	自由(オーガナイザー指定 ワニメイク)	自由 (JAF規定)	145kg	
F S-125	水冷/空冷125cc	CIKまたはJAF(登録) ※ワニメイクエンジン	JAF ※特別規則にて規制可	義務	インジェクション方式は 禁止	自由 (JAF規定)	自由(オーガナイザー指定 ワニメイク)	自由 (JAF規定)	145kg	
OK	125cc	16,000rpm	CIK	JAF (=CIK)規定	義務	CIK公認(最大2mm・バタフライ)	CIK公認	JAFまたはCIK公認	CIK公認タイヤ (リム直径5インチ)	145kg
OK-junior								14,000rpm	CIK公認(最大2mm・バタフライ)	CIK公認
K Z2	水冷単気筒125cc	CIK	JAF (=CIK)規定	義務	最大30mm・ベンチュリ	CIK公認	CIK公認	JAFまたはCIK公認	CIK公認タイヤ (リム直径5インチ)	175kg
K Z1								自由	CIK公認タイヤ (リム直径5インチ) またはJAF指定タイヤ	175kg
Mini	空冷60cc	CIKまたはJAF(登録)	CIK規定	義務	最大18mm・ベンチュリ	特定単一タイプ CIK規定)	CIK公認 またはJAF登録	CIK公認タイヤ (リム直径5インチ) またはJAF指定タイヤ	110kg	
E.V	電動モーター	JAF(登録)							自由 (オーガナイ ザー規定)	

※ 上記クラス各クラスの規定内容に基づき、一部をさらに規制して開催すること(エンジン、シャシーのワニメイクや改造の制限、最低重量の増加(国内カート競技車両規則第11条1を除く))は特別規則書に記載し承認を得れば開催することができるが、本規則に該当しない項目の追加や規定外のエンジンの採用は、「その他の車両(リブレ)」としてJAFの承認を得なければ開催することはできない。
※ 2012年以降すべてのカテゴリーにおいてリアプロテクションの装着を義務付ける。

2022年JAFカート車両概要一覧表

機械部品 クラス区分	エンジン			フロント フェアリ ング装着	キャブレター (リストラクター)	マフラー	シャシー	タイヤ	最低 重量	
	型式	公認	改造							
F P-Jr	ピストン・バルブ	JAF クラッチ自由	JAF規定	義務	メーカー純正 (最大24mm・バタフライ)	メーカー純正	自由(JAF規定) Fブレーキ禁止	JAF指定タイヤ (オーガナイザー指定ワニメイク)	130kg	
F P-Jr Cadets		JAF クラッチ付	改造禁止	義務			JAF登録またはCIK 公認(Mm) Fブレーキ禁止	JAF指定タイヤ (オーガナイザー指定ワニメイク)	110kg	
F P-2		JAF	JAF規定	義務			自由 ただし Fブレーキ禁止	JAF指定タイヤ (オーガナイザー指定ワニメイク)	145kg	
F P-3		JAF ※ワニメイクエンジン	改造禁止	義務			自由 ただし Fブレーキ禁止	JAF指定タイヤ (オーガナイザー指定ワニメイク)	145kg	
F C	単気筒125cc	CIKまたはJAF(登録)	JAF	義務	最大数:1	自由 (JAF規定)	自由 (JAF規定)	自由 (リム直径最大6インチ)	165kg	
F C-2		CIKまたはJAF(登録)	JAF	義務		自由 (JAF規定)	自由 (JAF規定)	自由 (リム直径最大6インチ)	165kg	
F S-4	4ストローク280cc	CIKまたはJAF(登録) ※ワニメイクエンジン	改造禁止	義務	インジェクション方式は 禁止	自由	自由(オーガナイザー指定 ワニメイク)	自由 (JAF規定)	145kg	
F S-125	水冷/空冷125cc	CIKまたはJAF(登録) ※ワニメイクエンジン	JAF ※特別規則にて規制可	義務	インジェクション方式は 禁止	自由 (JAF規定)	自由(オーガナイザー指定 ワニメイク)	自由 (JAF規定)	145kg	
OK	125cc	16,000rpm	CIK	JAF (=CIK)規定	義務	CIK公認(最大2mm・バタフライ)	CIK公認	JAFまたはCIK公認	CIK公認タイヤ (リム直径5インチ)	145kg
OK-junior								14,000rpm	CIK公認(最大2mm・バタフライ)	CIK公認
K Z2	水冷単気筒125cc	CIK	JAF (=CIK)規定	義務	最大30mm・ベンチュリ	CIK公認	CIK公認	JAFまたはCIK公認	CIK公認タイヤ (リム直径5インチ)	175kg
K Z1								自由	CIK公認タイヤ (リム直径5インチ) またはJAF指定タイヤ	175kg
Mini	空冷60cc	CIKまたはJAF(登録)	CIK規定	義務	最大18mm・ベンチュリ	特定単一タイプ (CIK規定)	CIK公認 またはJAF登録	CIK公認タイヤ (リム直径5インチ) またはJAF指定タイヤ	110kg	

※ 上記クラス各クラスの規定内容に基づき、一部をさらに規制して開催すること(エンジン、シャシーのワニメイクや改造の制限、最低重量の増加(国内カート競技車両規則第11条1を除く))は特別規則書に記載し承認を得れば開催することができるが、本規則に該当しない項目の追加や規定外のエンジンの採用は、「その他の車両(リブレ)」としてJAFの承認を得なければ開催することはできない。
※ 2012年以降すべてのカテゴリーにおいてリアプロテクションの装着を義務付ける。

— 参考 —

クラス区分	競技の格式	各クラスに推奨される年齢	各クラスに推奨されるライセンス
FP-Jr	ジュニア国内以下および準国内以下	12～14歳が推奨される	ジュニアAが推奨される
FP-Jr Cadets	ジュニア準国内以下および制限付以下	8～11歳が推奨される	ジュニアB以上が推奨される ただし、8歳～11歳の場合このクラスに限定される
FP-2	自由 (ジュニアの場合、ジュニア国内以下および準国内以下)	12歳以上が推奨される	カート国内B以上が推奨される (ジュニアの場合、ジュニア国内A以上)
FP-3	自由 (ジュニアの場合、ジュニア準国内以下および制限付以下)		カート国内B以上が推奨される (ジュニアの場合、12歳以上のジュニア国内B以上)
FC	自由	15歳以上が推奨される	カート国内A以上が推奨される
FC-2		15歳以上 (カート競技会参加に関する規定第8条)	カート国内B以上 (カート競技会参加に関する規定第8条)
FS-125		12歳以上が推奨される	カート国内B以上が推奨される (ジュニアの場合、12歳以上のジュニア国内B以上)
OK	準国内以上	13歳以上が推奨される	カート国内A以上が推奨される (ジュニアの場合、国際G)
KZ2 KZ1	準国内以上	15歳以上 (カート競技会参加に関する規定第8条)	カート国内B以上 (カート競技会参加に関する規定第8条)
EV	準国内以上	15歳以上	カート国内B以上または国際フライセンス所持者

※ただし選手権の場合は選手権規定に従うこと。

— 参考 —

クラス区分	競技の格式	各クラスに推奨される年齢	各クラスに推奨されるライセンス
FP-Jr	ジュニア国内以下および準国内以下	12～14歳が推奨される	ジュニアAが推奨される
FP-Jr Cadets	ジュニア準国内以下および制限付以下	8～11歳が推奨される	ジュニアB以上が推奨される ただし、8歳～11歳の場合このクラスに限定される
FP-2	自由 (ジュニアの場合、ジュニア国内以下および準国内以下)	12歳以上が推奨される	カート国内B以上が推奨される (ジュニアの場合、ジュニア国内A以上)
FP-3	自由 (ジュニアの場合、ジュニア準国内以下および制限付以下)		カート国内B以上が推奨される (ジュニアの場合、12歳以上のジュニア国内B以上)
FC	自由	15歳以上が推奨される	カート国内A以上が推奨される
FC-2		15歳以上 (カート競技会参加に関する規定第8条)	カート国内B以上 (カート競技会参加に関する規定第8条)
FS-125		12歳以上が推奨される	カート国内B以上が推奨される (ジュニアの場合、12歳以上のジュニア国内B以上)
OK	準国内以上	13歳以上が推奨される	カート国内A以上が推奨される (ジュニアの場合、国際G)
KZ2 KZ1	準国内以上	15歳以上 (カート競技会参加に関する規定第8条)	カート国内B以上 (カート競技会参加に関する規定第8条)

※ただし選手権の場合は選手権規定に従うこと。